

# Instructions

# **SECRET AGENT**

---

## **A L A R M C L O C K**

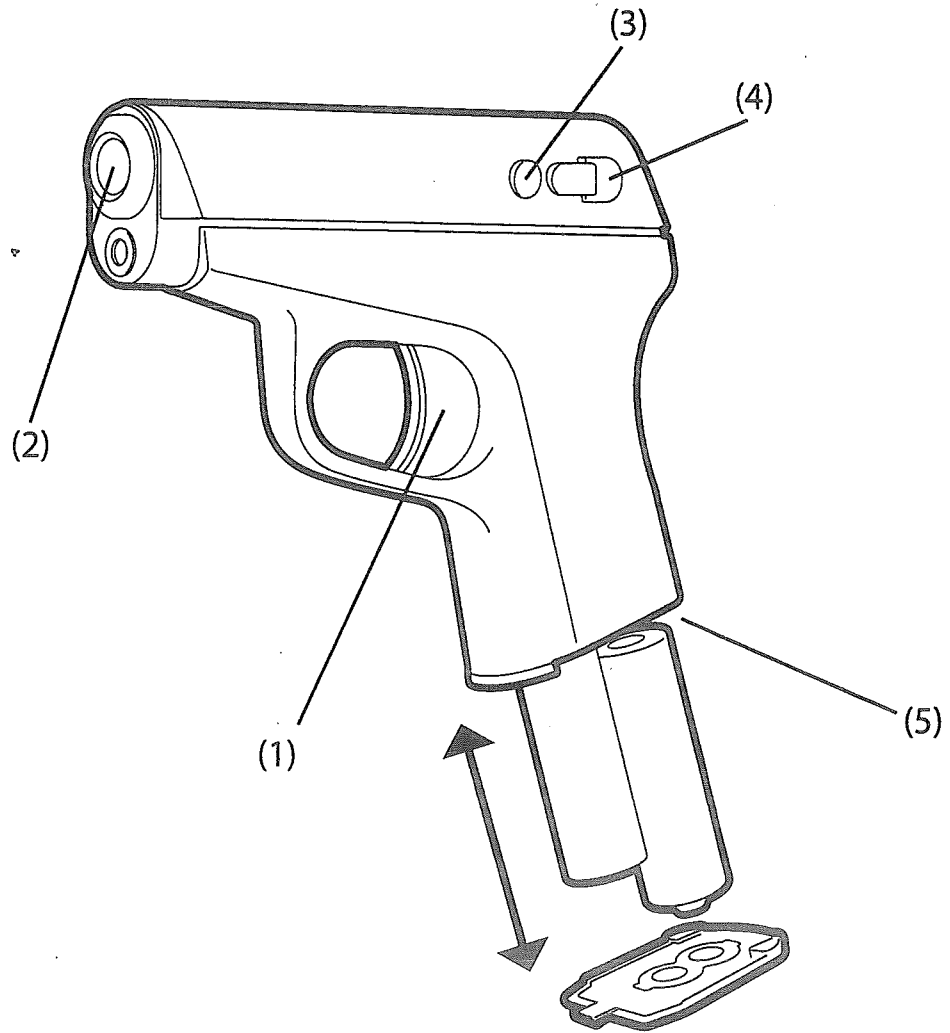

1. Time Projection Trigger    2. Projector    3. Alarm Clock Key  
4. Set Time    5. Battery Compartment

**IMPORTANT NOTE: Do NOT aim the projection light directly into the eyes of pets or people under any circumstance.**

### Battery Installation:

1. Slide open the battery compartment cover (5) and insert 2 x AAA batteries.
2. Close the compartment cover.

### Instructions:

#### To project the time:

1. Aim the gun at a surface and press the trigger once.
2. The projection will turn off automatically after 30 seconds.

#### To set the time:

1. Press the trigger to display the time.
2. Press the Set Time key (4) to enter the time setting mode.
3. Press the Alarm Clock key (3) to adjust the hours.
4. Press the Set Time key (4) to enter the minutes mode.
5. Press the Alarm Clock key (3) to adjust the minutes.
6. Press the Set Time key (4) to save the changes.

#### To set the vibrating alarm:

1. Press the trigger to display the time.
2. Press the Alarm Clock key (3) to activate the alarm. A bell icon will show on the display.
3. Press the Set Time key (4) to enter the alarm setting mode.
4. Press the Alarm Clock key (3) to adjust the alarm hour.
5. Press the Set Time key (4) to enter the minutes mode.
6. Press the Alarm Clock key (3) to adjust the alarm minutes.
7. Press the Set Time key (4) to save the changes.
8. The alarm will vibrate at the set time for 1 minute with snooze intervals of 5 minutes.
9. To snooze the alarm, press the gun trigger (please note: the alarm will only snooze twice – after the second set of vibrations, the alarm will switch off automatically). To dismiss the alarm, press the trigger and then the Alarm Clock button – the bell icon will disappear.

### Important information:

1. If not in use for long periods, please remove and store the batteries safely.
2. Keep product out of contact with heat or water.

Geheimagenten-Wecker – Gebrauchsanleitung  
Abbildung

1. Zeitprojektionsauslöser
2. Projektor
3. Weckertaste
4. Zeit einstellen
5. Batteriefach

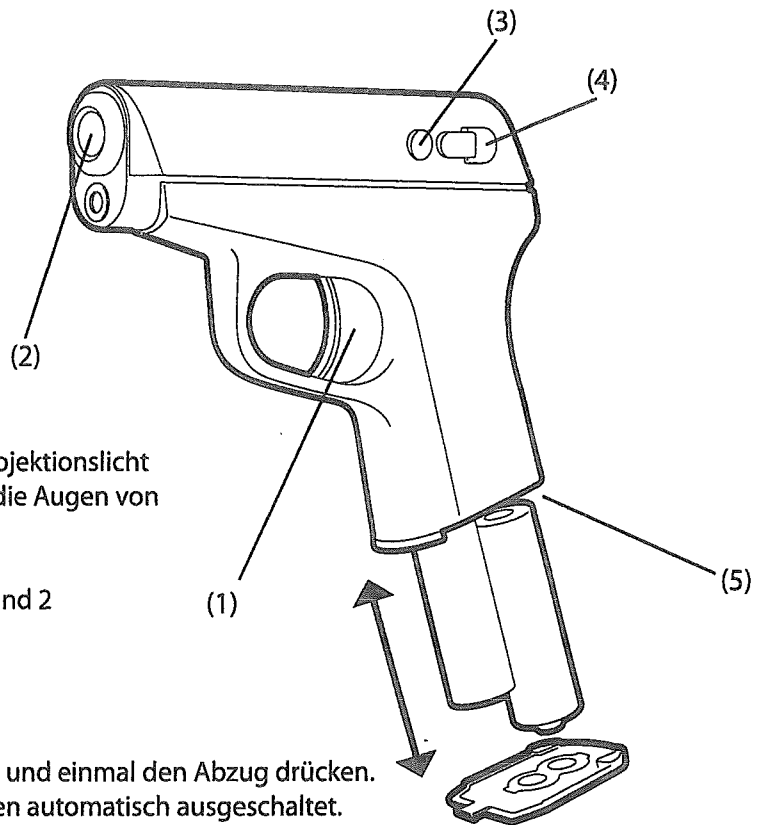

**WICHTIGER HINWEIS:** Zielen Sie das Projektionslicht **UNTER KEINEN UMSTÄNDEN** direkt in die Augen von Haustieren oder Menschen.

**Batterieinstallation:**

1. Batteriefachdeckel (5) aufschieben und 2 AAA-Batterien einlegen.
2. Batteriefachdeckel schließen.

**Anleitung:**

**Projizieren der Uhrzeit:**

1. Mit der Pistole auf eine Fläche zielen und einmal den Abzug drücken.
2. Die Projektion wird nach 30 Sekunden automatisch ausgeschaltet.

**Einstellen der Uhrzeit:**

1. Den Abzug drücken, um die Zeit anzuzeigen.
2. Die Zeiteingabetaste (4) drücken, um in den Zeiteinstellmodus umzuschalten.
3. Die Weckertaste (3) drücken, um die Stunde einzustellen.
4. Die Zeiteingabetaste (4) drücken, um in den Minutenmodus umzuschalten.
5. Die Weckertaste (3) drücken, um die Minute einzustellen.
6. Die Zeiteingabetaste (4) drücken, um die Änderungen zu speichern.

**Einstellen des Vibrationsweckers:**

1. Den Abzug drücken, um die Zeit anzuzeigen.
2. Die Weckertaste (3) drücken, um die Weckfunktion zu aktivieren. In der Anzeige erscheint ein Glockensymbol.
3. Die Zeiteingabetaste (4) drücken, um in den Weckzeiteinstellmodus umzuschalten.
4. Die Weckertaste (3) drücken, um die Weckstunde einzustellen.
5. Die Zeiteingabetaste (4) drücken, um in den Minutenmodus umzuschalten.
6. Die Weckertaste (3) drücken, um die Weckminute einzustellen.
7. Die Zeiteingabetaste (4) drücken, um die Änderungen zu speichern.
8. Der Wecker vibriert zur eingestellten Zeit 1 Minute lang in Schlummerintervallen von 5 Minuten.
9. Zum Einschalten der Schlummerfunktion den Pistolenabzug drücken. (Bitte beachten: Die Schlummerfunktion kann nur zweimal nacheinander verwendet werden – nach der zweiten Vibrationsfolge wird die Weckfunktion automatisch abgeschaltet.) Zum Abbrechen der Weckfunktion den Abzug und dann die Weckertaste drücken – das Glockensymbol erlischt.

**Wichtige Hinweise:**

1. Wenn der Wecker längere Zeit nicht verwendet wird, bitte die Batterien herausnehmen und sicher aufbewahren.
2. Das Produkt darf keiner Hitze oder Wasser ausgesetzt werden.

FR

## Réveil agent secret — Manuel

### Diagramme

1. Gâchette de projection de l'heure
2. Projecteur
3. Touche réveil
4. Réglage de l'heure
5. Compartiment des piles

**REMARQUE IMPORTANTE :** Ne dirigez PAS la lumière du projecteur vers les yeux d'animaux ou de personnes.

### Installation des piles :

1. Faites glisser le capot du compartiment (5) et insérez 2 piles AAA.
2. Refermez le compartiment.

### Instructions :

#### Pour projeter l'heure :

1. Dirigez le pistolet vers une surface et appuyez sur la gâchette.
2. La projection s'arrête automatiquement au bout de 30 secondes.

#### Pour régler l'heure :

1. Appuyez sur la gâchette pour afficher l'heure.
2. Appuyez sur la touche de réglage de l'heure (4) pour activer le mode de réglage de l'heure.
3. Appuyez sur la touche Réveil (3) pour régler l'heure.
4. Appuyez sur la touche Heure (4) pour activer le mode minute.
5. Appuyez sur la touche Réveil (3) pour régler les minutes.
6. Appuyez sur la touche Heure (4) pour enregistrer les modifications.

#### Pour régler le vibreur :

1. Appuyez sur la gâchette pour afficher l'heure.
2. Appuyez sur la touche Réveil (3) pour activer le mode Alarme. Une icône en forme de cloche s'affiche.
3. Appuyez sur la touche Heure (4) pour activer le mode de réglage de l'alarme.
4. Appuyez sur la touche Alarme (3) pour régler l'alarme.
5. Appuyez sur la touche Heure (4) pour activer le mode Minutes.
6. Appuyez sur la touche Réveil (3) pour régler les minutes de l'alarme.
7. Appuyez sur la touche Heure (4) pour enregistrer les modifications.
8. L'alarme vibre à l'heure demandée pendant 1 minute avec des pauses de 5 minutes.
9. Pour interrompre l'alarme, appuyez sur la gâchette (Attention — l'alarme ne peut être interrompue que deux fois, après elle s'arrête de façon définitive). Pour arrêter l'alarme, appuyez sur la gâchette, puis sur le bouton Réveil — l'icône en forme de cloche disparaît.

### Informations importantes :

1. Si le réveil reste inutilisé pendant une période prolongée, enlevez les piles et rangez-les dans un endroit sec.
2. Évitez tout contact de ce produit avec une source de chaleur ou de l'eau.

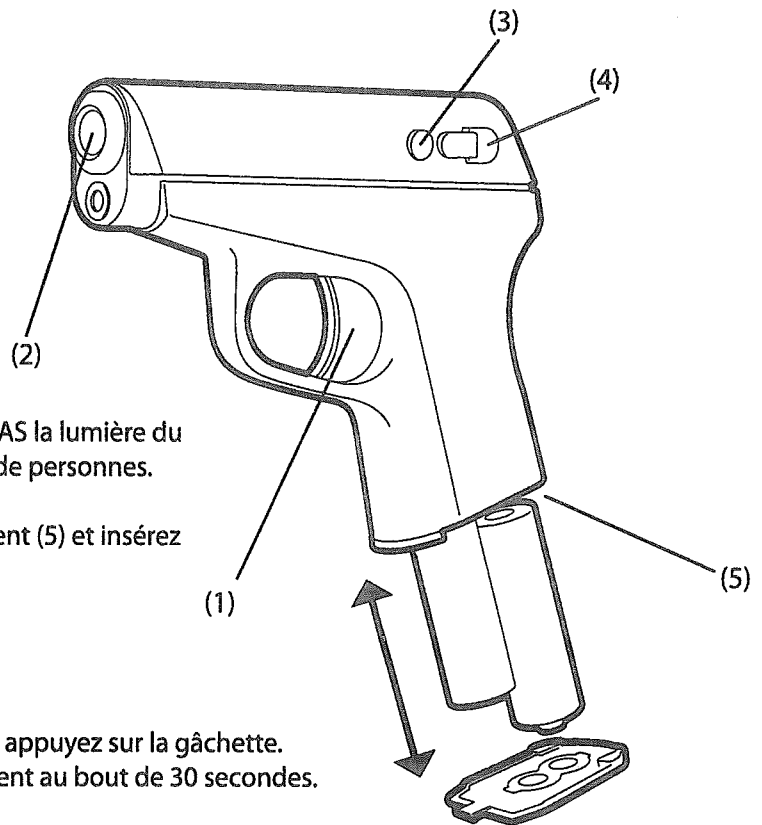

Reloj-despertador de agente secreto -  
Manual

Gráfico

1. Gatillo de proyección de la hora
2. Proyector
3. Tecla de despertador
4. Ajuste de la hora
5. Compartimento de pilas

NOTA IMPORTANTE: NO apuntes la luz de proyección a los ojos de mascotas o personas bajo ningún concepto.

Instalación de las pilas:

1. Desliza la cubierta del compartimento de las pilas para abrirla (5) e introduce 2 pilas AAA.
2. Cierra la cubierta del compartimento.

Instrucciones:

Para proyectar la hora:

1. Apunta la pistola a una superficie y aprieta el gatillo una vez.
2. La proyección se desactivará automáticamente después de 30 segundos.

Para ajustar la hora:

1. Aprieta el gatillo para mostrar la hora.
2. Pulsa la tecla de ajuste de la hora (4) para acceder al modo de ajuste de la hora.
3. Pulsa la tecla de despertador (3) para ajustar las horas.
4. Pulsa la tecla de ajuste de la hora (4) para acceder al modo de ajuste de los minutos.
5. Pulsa la tecla de despertador (3) para ajustar los minutos.
6. Pulsa la tecla de ajuste de la hora (4) para guardar los cambios.

Para activar la alarma vibratoria:

1. Aprieta el gatillo para mostrar la hora.
2. Pulsa la tecla de despertador (3) para activar la alarma. Se mostrará un icono de campana.
3. Pulsa la tecla de ajuste de la hora (4) para acceder al modo de ajuste de la alarma.
4. Pulsa la tecla de despertador (3) para ajustar la hora de la alarma.
5. Pulsa la tecla de ajuste de la hora (4) para acceder al modo de ajuste de los minutos.
6. Pulsa la tecla de despertador (3) para ajustar los minutos de la alarma.
7. Pulsa la tecla de ajuste de la hora (4) para guardar los cambios.
8. La alarma vibrará durante 1 minuto a la hora establecida, con intervalos de repetición de alarma de 5 minutos.
9. Para parar temporalmente la alarma, aprieta el gatillo de la pistola (nota: la alarma solo se detendrá temporalmente dos veces; después del segundo grupo de vibraciones, la alarma se desactivará automáticamente). Para parar la alarma por completo, aprieta el gatillo y luego el botón de despertador (el icono de campana desaparecerá).

Información importante:

1. Si el producto no se va a utilizar durante un período de tiempo largo, extrae las pilas y guárdalas de forma segura.
2. Mantén el producto alejado del calor y el agua.

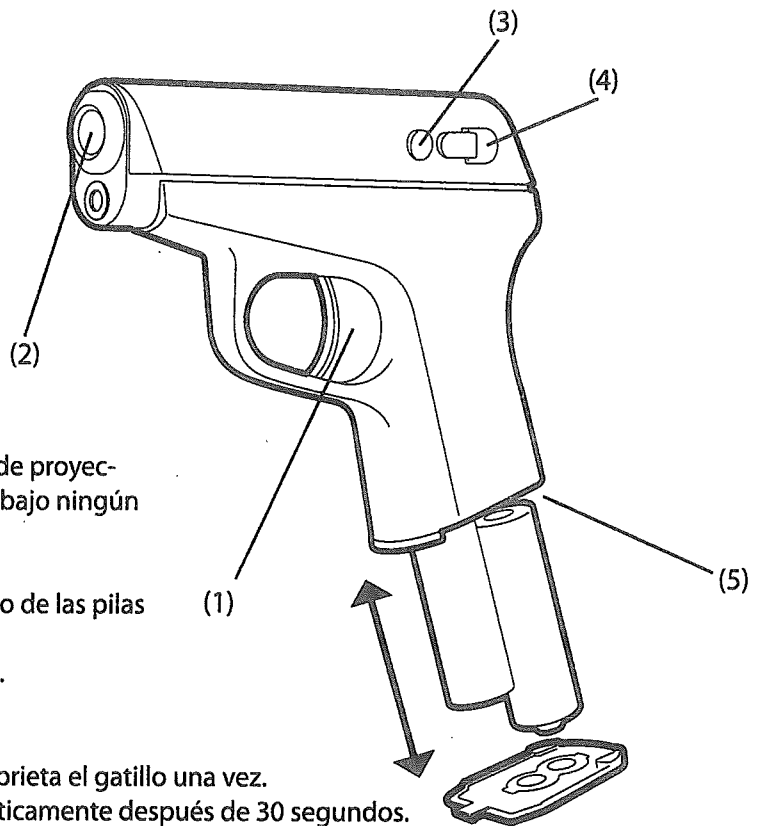



- Relógio  
Despertador de agente secreto - Manual  
Diagrama
1. Gatilho para projetar a hora
  2. Projetor
  3. Botão de despertador
  4. Ajuste de hora
  5. Compartimento para pilhas

**NOTA IMPORTANTE:** NÃO aponte a luz de projeção diretamente para os olhos de animais de estimação ou pessoas em hipótese alguma.

Instalação de pilhas:

1. Deslize a tampa do compartimento de pilhas para abri-la (5) e insira 2 pilhas AAA.
2. Feche a tampa do compartimento.

Instruções:

Para projetar a hora:

1. Aponte o revólver para uma superfície e pressione o gatilho uma vez.
2. A projeção é desligada automaticamente em 30 segundos.

Para ajustar a hora:

1. Pressione o gatilho para exibir a hora.
2. Pressione o botão de ajuste de hora (4) para entrar no modo de ajuste de hora.
3. Pressione o botão de despertador (3) para ajustar as horas.
4. Pressione o botão de ajuste de hora (4) para entrar no modo de minutos.
5. Pressione o botão de despertador (3) para ajustar os minutos.
6. Pressione o botão de ajuste de hora (4) para salvar as alterações.

Para ajustar o alarme com vibração:

1. Pressione o gatilho para exibir a hora.
2. Pressione o botão de despertador (3) para ativar o alarme. Um ícone de sino é exibido no visor.
3. Pressione o botão de ajuste de hora (4) para entrar no modo de ajuste do alarme.
4. Pressione o botão de despertador (3) para ajustar a hora de alarme.
5. Pressione o botão de ajuste de hora (4) para entrar no modo de minutos.
6. Pressione o botão de despertador (3) para ajustar os minutos de alarme.
7. Pressione o botão de ajuste de hora (4) para salvar as alterações.
8. O alarme vibrará na hora definida por 1 minuto com intervalos de soneca de 5 minutos.
9. Para colocar o alarme em soneca, pressione o gatilho do revólver (nota: o alarme soará apenas uma vez – depois da segunda série de vibrações, o alarme é desligado automaticamente). Para recusar o alarme, pressione o gatilho e, em seguida, o botão de despertador --o ícone de sino desaparecerá.

Informações importantes:

1. Se não for usá-lo por muito tempo, remova e armazene as pilhas com segurança.
2. Mantenha o produto longe de calor ou água.

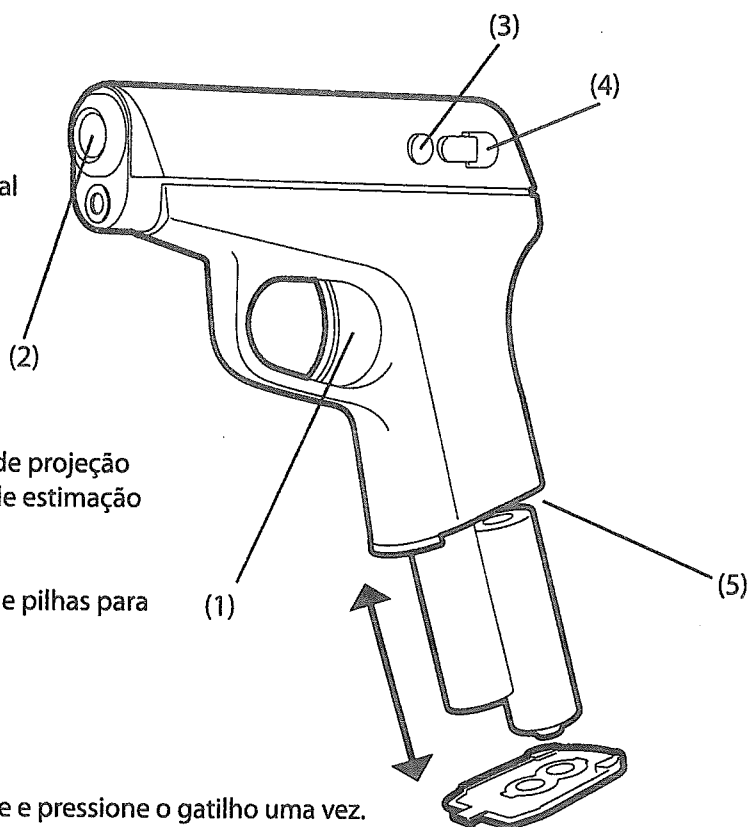

## Budzik dla tajnego agenta – instrukcja

## Diagram

1. Spust wyświetlania godziny
2. Projektor
3. Przycisk budzika
4. Ustawianie godziny
5. Komora baterii

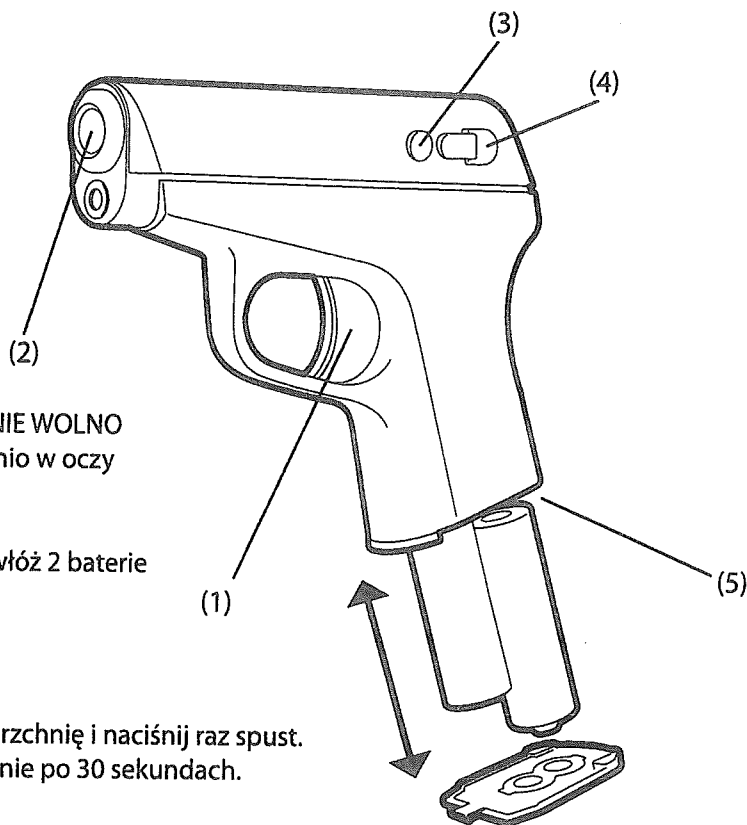

**WAŻNA UWAGA:** W żadnym wypadku **NIE WOLNO** kierować światła projektora bezpośrednio w oczy zwierząt lub ludzi.

## Wkładanie baterii:

1. Wsuń pokrywę komory baterii (5) i włóż 2 baterie AAA.
2. Zamknij pokrywę komory baterii.

## Instrukcja:

## Wyświetlanie godziny:

1. Wyceluj pistoletem w wybraną powierzchnię i naciśnij raz spust.
2. Wyświetlanie wyłączy się automatycznie po 30 sekundach.

## Ustawianie godziny:

1. Naciśnij spust, aby wyświetlić godzinę.
2. Naciśnij przycisk ustawiania godziny (4), aby przejść w tryb ustawiania godziny.
3. Za pomocą przycisku budzika (3) ustaw cyfry godziny.
4. Naciśnij przycisk ustawiania godziny (4), aby przejść w tryb ustawiania minut.
5. Za pomocą przycisku budzika (3) ustaw minuty.
6. Naciśnij przycisk ustawiania godziny (4), aby zapisać zmiany.

## Ustawianie wibrującego alarmu:

1. Naciśnij spust, aby wyświetlić godzinę.
2. Naciśnij przycisk budzika (3), aby uaktywnić tryb budzika. Wyświetlona zostanie ikona dzwonka.
3. Naciśnij przycisk ustawiania godziny (4), aby przejść w tryb ustawiania alarmu.
4. Za pomocą przycisku budzika (3) ustaw godzinę alarmu.
5. Naciśnij przycisk ustawiania godziny (4), aby przejść w tryb ustawiania minut.
6. Za pomocą przycisku budzika (3) ustaw minutę alarmu.
7. Naciśnij przycisk ustawiania godziny (4), aby zapisać zmiany.
8. Budzik będzie wibrował w wyznaczonym czasie przez jedną minutę. W trybie drzemki budzik wibruje ponownie co 5 minut.
9. Aby przełączyć budzik na funkcję drzemki, naciśnij spust pistoletu (uwaga: alarm włączy się ponownie tylko dwa razy – po drugiej serii wibracji alarm wyłączy się automatycznie). Aby wyłączyć alarm, naciśnij spust, a następnie przycisk budzika – ikona dzwonka zniknie.

## Ważne informacje:

1. Gdy urządzenie nie jest używane przez długi okres, należy wyjąć baterie i przechowywać je w bezpiecznym miejscu.
2. Chronić produkt przed kontaktem z wysoką temperaturą lub wodą.

RU

Часы с будильником для секретных агентов – Руководство пользователя  
Рисунок

1. Курок для проецирования времени
2. Проектор
3. Кнопка будильника
4. Установка времени
5. Отделение для батареек

**ВНИМАНИЕ:** Никогда не направляйте свет проецирования часов в глаза животным или людям.

Установка батареек:

1. Выдвиньте крышку отделения для батареек (5) и вставьте 2 батарейки стандарта AAA.
2. Закройте крышку отделения для батареек.

Инструкции:

Функция проецирования времени:

1. Направьте пистолет на поверхность и нажмите на курок.
2. Функция проецирования автоматически отключится через 30 секунд.

Настройка времени:

1. Нажмите на курок, чтобы часы показали время.
2. Для входа в меню установки часов/минут нажмите кнопку установки времени (4).
3. Для установки часов нажимайте кнопку будильника (3).
4. Для перехода в режим установки минут нажмите кнопку установки времени (4).
5. Для установки минут нажимайте кнопку будильника (3).
6. Чтобы сохранить установленное время, нажмите кнопку установки времени (4).

Установка вибрирующего будильника:

1. Нажмите на курок, чтобы часы показали время.
2. Для включения будильника нажмите на кнопку будильника (3). На дисплее появится изображение колокольчика.
3. Для перехода в меню установки будильника нажмите кнопку установки времени (4).
4. Для установки часов будильника нажимайте на кнопку будильника (3).
5. Чтобы перейти в режим установки минут, нажмите кнопку установки времени (4).
6. Чтобы выставить минуты будильника, нажимайте на кнопку будильника (3).
7. Чтобы сохранить изменения, нажмите кнопку установки времени (4).
8. Будильник будет включать вибрацию в установленное время в течение 1 минуты через интервалы в 5 минут.
9. Для временного прерывания будильника нажмите на курок (обратите внимание: функция временного прерывания будильника рассчитана только на два раза – после двух раз включения вибрации будильник автоматически выключится). Для выключения будильника нажмите на курок и затем на кнопку будильника – изображение колокольчика исчезнет.

Важная информация:

1. Если устройство не используется в течение длительного времени, пожалуйста, выньте из устройства батарейки.
2. Не подвергайте устройство внешнему нагреву или попаданию на него воды.

